

ŽIJEME S LESOM
...robíme to, čomu najlepšie rozumieme...

LKT



LESNÝ KOLESOVÝ ŤAHAČ



FOREST WHEELED SKIDDER



CIĄGNIK LEŚNY

LKT 175

www.lkt.sk

**LKT 175****LKT 175****LKT 175****ROZMERY A HMOTNOSŤ STROJA**

Dĺžka: 8 800 mm

Šírka: 2 550 mm

Výška: 3 700 mm

KABÍNA, otočná sedačka

Bezpečnostná odklopná hydraulicky, spĺňajúca ROPS, FOPS, OPS, s bezpečnostnými sklami LEXAN-MARGARD

MOTOR

Typ: JCB Ecomax, 4 valcový

Druh: naftový, štvordobý s turbodúchadlom - spĺňajúci emisný predpis EU 97/68/EC st. 3b

Menovitý výkon: 129 kW/175 k

Menovité otáčky: 2 000 min-1

Objem pal. nádrže: 180 l

PREVODOVKA

S hydrostatickým prevodníkom SAUER-DANFOSS a elektro-hydraulicky radenou mechanickou dvojstupňovou rozvodovkou, s axiálnym regulačným čerpadlom, s automatikou pojazdu, axiálnym regulačným hydromotorom.

Maximálna rýchlosť: 38 km/h

Objem hydraulickej nádrže: 100 l

NAVIJAK

Druh: dvojbubnový s voľným odvíjaním lana, poháňaný hydromotorom SAEUR-DANFOSS

Ovládanie: elektrohydraulické

Ťažná sila: 2x100 kN

Navijacia rýchlosť: 1,2 m/s max.

Priemer lana/dĺžka: 13 mm /120 m

RIADENIE

Plnohydraulické servoriadenie zlamovaním rámov okolo zvislých čapov pomocou 2 priamočiarych hydromotorov, volantové s núdzovým riadením Hydrogenerátor riadenia SAUER-DANFOSS

RÁMY

Výkyv predného oproti zadnému rámu cez axiálne ložisko s hydraulickou blokáciou

NÁPRAVY

S lamelovou uzávierkou diferenciálu, ovládanou elektrohydraulicky, s lamelovými prevádzkovými brzdami, ovládanými brzdíčom SAFIM, s parkovacou brzdou ovládanou hydraulicky. Predná náprava pevná bez výkyvu, zadná typu boogie.

ELEKTRICKÝ SYSTÉM

Napätie: 24 V

Alternátor: 70 A/28 V

Akumulátorové batérie: 12 V/50 Ah, 2 ks

Štartér: 4 kW/24 V

ZADNÝ ŠTÍT

sklopný, ovládaný hydraulicky

ZDVIŽNÝ RÁM s výsuvnou klanicou

SFÉRICKÉ KLADKY na zdvižnom ráme

PNEUMATIKY

Rozmer: NOKIAN 600/65-34; 600/55-26,5

VÝBAVA NA ŽELANIE:

- diaľkové ovládanie navijaku a pojazdu
- hydraulická ruka s drapákom nad navijakom: LOGLIFT
- zverný oplen na zadnom zdvíhacom ramene
- protišmykové reťaze
- klimatizácia kabíny
- svetelná rampa na kabíne
- prídavná svetelná rampa
- pneumatiky NOKIAN 700/55-34; 710/45-26,5
- rádio (USB)
- bioolej
- mreža zadného okna
- hydr. kliešte radlice

OVERALL DIMENSIONS AND WEIGHT

Length: 8 800 mm

Width: 2 550 mm

Height: 3 700 mm

CAB, slewing seat

security, reinforced, inclinable, meets ROPS, FOPS, OPS regulations, equipped with safety glass LEXAN-MARGARD

ENGINE

Model: JCB Ecomax, 4 cylinder

Type: 4-stroke, turbo-charged diesel, meets EU 97/68/EC, 3b standard

Rated Power: 129 kW / 175 HP

Rated Speed: 2 000 r.p.m.

Fuel Tank Capacity: 180 ltrs

TRANSMISSION

Hydrostatic transmission SAUER-DANFOSS with two-ratio hydro-mechanical transfer case, axial piston hydraulic pump, and proportional hydraulic motor.

Maximum speed: 38 km/h

Hydraulic Tank Capacity: 100 l

WINCH

Type: double-drum with free unwinding of rope, driven by axial hydraulic motor SAUER-DANFOSS

Control: electro-hydraulic

Pulling Force: 2x 100 kN

Winding Speed: max. 1,2 m/sec.

Rope Diameter/Length: 13 mm/120 m

STEERING

Full-hydraulic powersteering by articulation offrames around vertical pivots by means of 2 hydraulic cylinders, by steering wheel with emergency steering hydraulic pump SAUER-DANFOSS

FRAMES

Swinging front towards rear frame by axial bearing with blocking

AXLES

With electro-hydraulically controlled multi-plate service brakes controlled by brake valve SAFIM, with hydraulically controlled parking brake. Front axle without swinging frame, rear boogie type

HYDRAULIC CRANE with grapple (above the winch): EPSILON-PALFINGER S100 F80**ELECTRIC SYSTEM**

Voltage: 24 V

Alternator: 70 A/28 V

Batteries: 12 V/50 Ah 2 pcs

Starter: 4 kW/24 V

REAR LOG ARCH

inclinable, hydraulically controlled

STAKE extension on lifting frame

SPHERICAL ROLLERS on stake frame

TYRES

Size: NOKIAN 600/65-34; 600/55-26,5

OPTIONAL EQUIPMENT

- Remote control of winch and travel
- Hydraulic crane with grapple (above the winch): LOGLIFT
- Clambunk on lifting subframe
- Anti-skid chains
- Air-conditioner
- Additional lights set (one the cab roof)
- Tyres: NOKIAN 700/55-34; 710/45-26,5
- Radio (USB)
- Bio oil
- Grid of the rear window
- Hydr. pliers on the front shield

WYMIARY I WAGA MASZYNY

Długość: 8 800 mm

Szerokość: 2 550 mm

Wysokość: 3 700 mm

KABINA, krzesło obrotowe

Ochronna, uchylana hydraulicznie, spełniająca wymogi ROPS, FOPS, OPS, wyposażona w szyby ochronne LEXAN-MARGARD

SILNIK

Typ: JCB Ecomax, 4-cylindrowy

Rodzaj: silnik Diesla, 4-suwowy z turbosprężarką - spełniający standard emisyjny EU 97/68/EC st. 3b

Moc znamionowa: 129 kW/175 k

Obroty nominalne: 2 000 min-1

Pojemność zbiornika paliwa: 180 l

PRZEKŁADNIA

Hydrostatyczna SAUER-DANFOSS z mechaniczną dwustopniową skrzynią biegów, z pompą osiową regulacyjną, z urządzeniem automatycznym jazdy, z silnikiem hydraulicznym osiowym ze zmianą mocy.

Prędkość maksymalna: 38 km/h

Pojemność zbiornika hydraulicznego: 100 l

WYCIĄGARKA

Rodzaj: dwubębnowa ze swobodnym odwijaniem liny, napędzana silnikiem hydraulicznym SAEUR-DANFOSS.

Sterowanie: elektrohydrauliczne

Siła ciągu: 2x100 kN

Prędkość nawijania: 1,2 m/s max.

Średnica/długość liny: 13 mm /120 m

STEROWANIE

W pełni hydrauliczny układ wspomagania łamania ram okalających pionowe sworznie za pomocą dwóch liniowych silników hydraulicznych, układ kierowniczy wyposażony w sterowanie awaryjne. Układ wspomagania, hydrauliczny generator sterowania SAUER-DANFOSS

RAMY

Wychył przedniej w stosunku do tylnej przez łożysko osiowe z blokadą hydrauliczną

OSIE

Z lamelowym mechanizmem różnicowym, sterowanym elektrohydraulicznie, z lamelowymi hamulcami roboczymi, sterowanymi przez element hamujący SAFIM, z hamulcem postojowym sterowanym hydraulicznie. Przednia oś sztywne/stała bez wychyłu

UKŁAD ELEKTRYCZNY

Napięcie: 24 V

Alternator: 70 A/28 V

Baterie akumulatorowe: 12 V/50 Ah, 2 szt.

Starter: 4 kW/24 V

SZYLD TYLNY

uchylny, sterowany hydraulicznie

Rama podnoszona z kłonicami przesuwными

Mostki sferyczne na ramie podnoszonej

OPONY

Rozmiar: NOKIAN 600/65-34, 600/55-26,5

WYPOSAŻENIE DODATKOWE**NA ŻYCZENIE KLIENTA:**

- zdalne sterowanie wyciągarki i pojazdu
- ramię hydrauliczne z chwytakiem nad wyciągarką: LOGLIFT
- klembank na tylnym podnośniku
- łańcuchy antypoślizgowe
- klimatyzacja kabiny
- listwa oświetleniowa na zewnątrz kabiny
- listwa oświetleniowa dodatkowa
- opony NOKIAN 700/55-34, 710/45-26,5
- blokada przedniej ramy wychyłnej
- radio (USB)
- biopaliwo
- krata na szybę tylną
- hydr. zaciski lemieszka

**ŽIJEME S LESOM**

...robíme to, čomu najlepšie rozumíme...

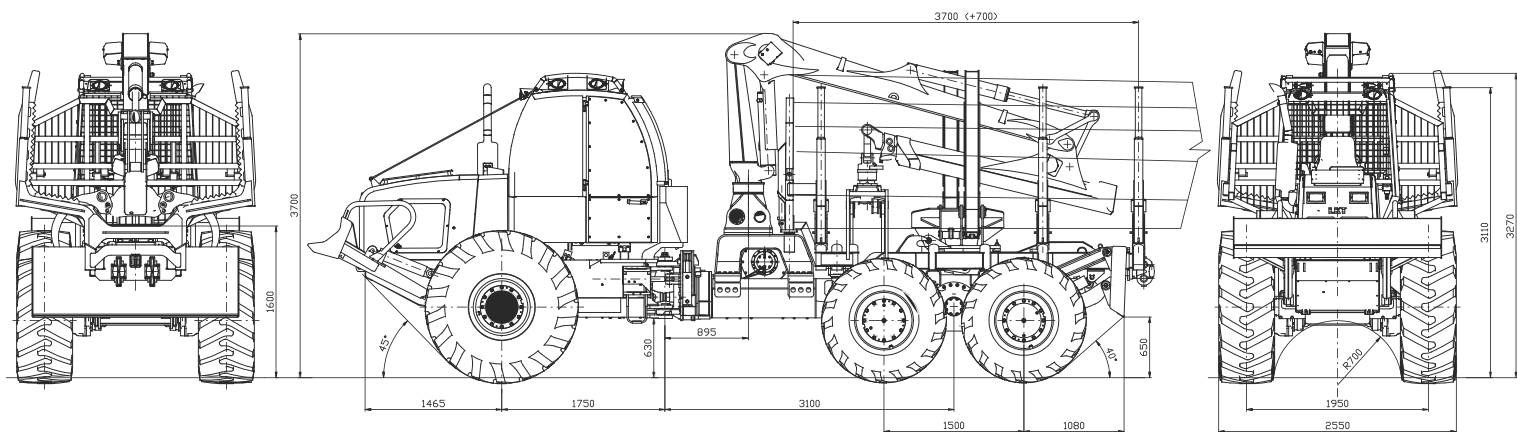



dealer / sprzedawca:



LKT s.r.o.
ul. Štefana Furdeka 270/12
028 01 Trstená
tel.: +421 43 53 92 601
email: lkt@lkt.sk
www.lkt.sk

